



CHM7

VALVOLA DI NON RITORNO IDROPILOTATA SERIE 11

**VERSIONE MODULARE
ISO 4401-07 (CETOP 07)**

p max 350 bar
Q max 300 l/min

PIANO DI POSA

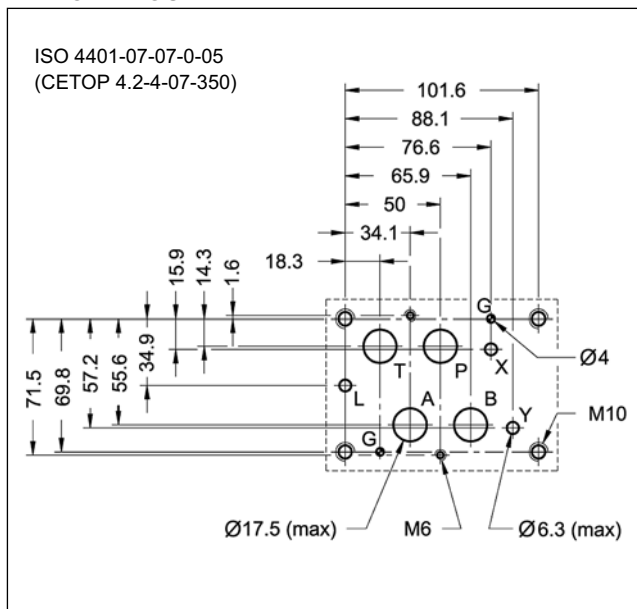

PRINCIPIO DI FUNZIONAMENTO

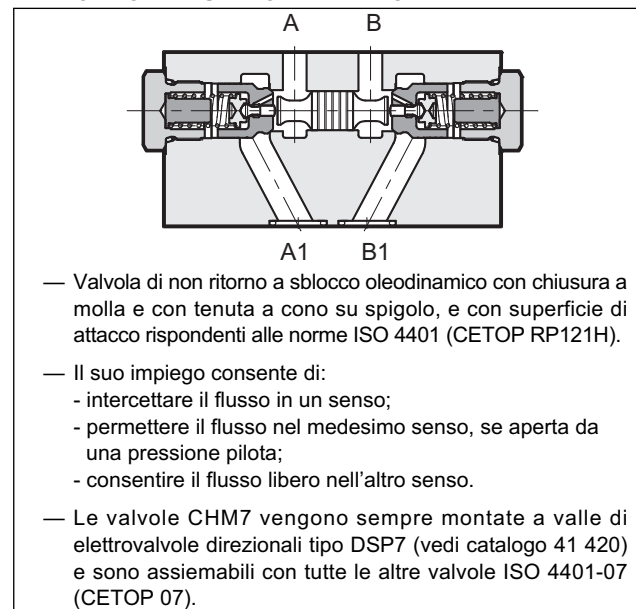

ESECUZIONI (vedi Tab. Simboli idraulici)

L'apertura della valvola è graduale e avviene tramite la preapertura dell'otturatore principale che consente una decompressione dell'impianto

- Esecuzione "SA" - "SB": sono utilizzate per bloccare l'attuatore in un solo senso.
- Esecuzione "D": è utilizzata per bloccare la posizione dell'attuatore nei due sensi.

PRESTAZIONI (rilevate con olio minerale con viscosità di 36 cSt a 50°C)

Pressione massima d'esercizio	bar	350
Portata massima	l/min	300
Rapporto tra la pressione delle camere in tenuta e la pressione di pilotaggio		13:1
Pressione di apertura	bar	2
Campo temperatura ambiente	°C	-20 / +50
Campo temperatura fluido	°C	-20 / +80
Campo viscosità fluido	cSt	10 ÷ 400
Grado di contaminazione del fluido	secondo ISO 4406:1999 classe 20/18/15	
Viscosità raccomandata	cSt	25
Massa: CHM7-S*	kg	7,6
CHM7-D		7,7

SIMBOLI IDRAULICI

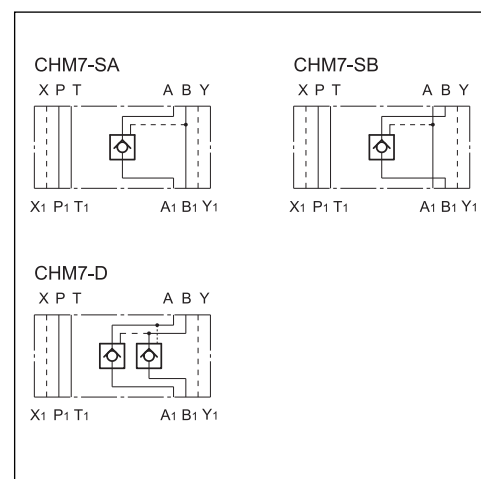

1 - CODICE DI IDENTIFICAZIONE

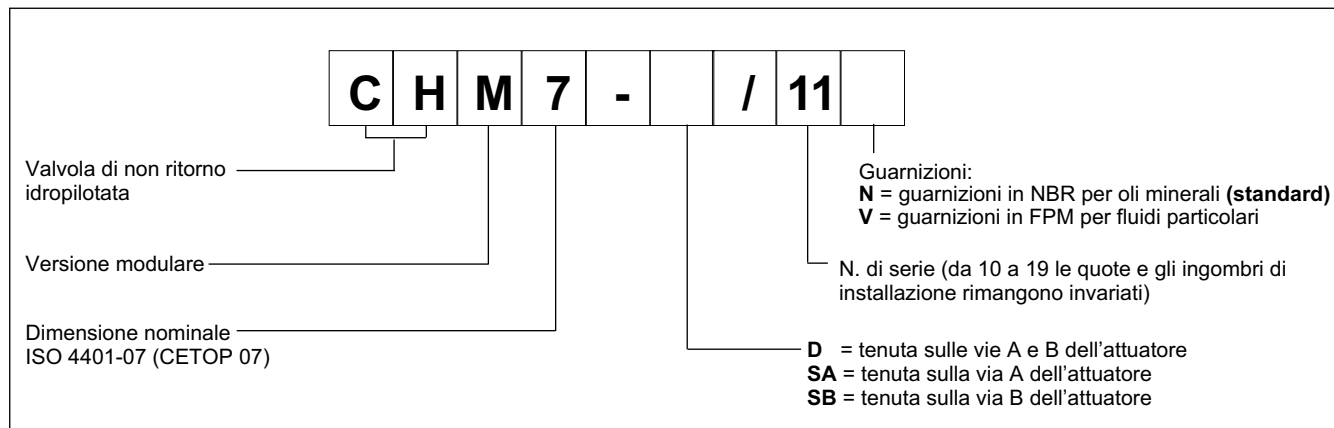

2 - CURVE CARATTERISTICHE

(valori ottenuti con viscosità 36 cSt a 50°C)

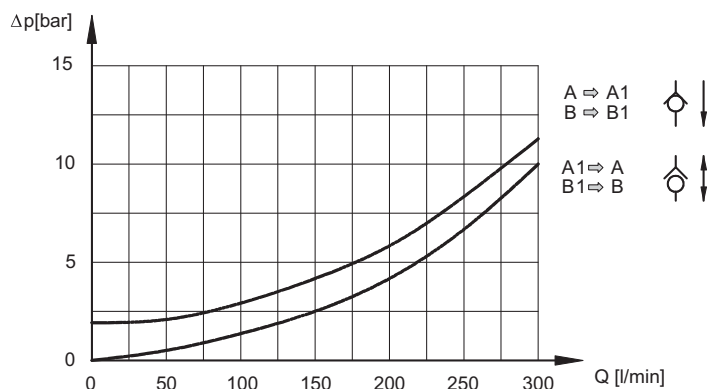

3 - FLUIDI IDRAULICI

Usare fluidi idraulici a base di olio minerale tipo HL o HM secondo ISO 6743-4. Per questi tipi di fluidi, utilizzare guarnizioni in NBR (codice N). Per fluidi tipo HFDR (esteri fosforici) utilizzare guarnizioni in FPM (codice V). Per l'uso di altri tipi di fluidi come ad esempio HFA, HFB, HFC consultare il nostro Ufficio Tecnico.

L'esercizio con fluido a temperatura superiore a 80 °C comporta un precoce decadimento della qualità del fluido e delle guarnizioni.

Il fluido deve essere mantenuto integro nelle sue proprietà fisiche e chimiche.

4 - DIMENSIONI DI INGOMBRO E DI INSTALLAZIONE

